

ΛΙΣΤΑ ΕΞΑΡΤΗΜΑΤΩΝ

ΠΡΟΣΟΧΗ

Πριν από οποιαδήποτε άσκηση συμβουλευτείτε τον γιατρό σας.

Ελέγξτε πως όλες οι βίδες είναι σωστά σφιγμένες.

Η έκθεση του μηχανήματος σε υγρασία μπορεί να οδηγήσει στην δυσλειτουργία του.

Για οποιαδήποτε ζημιά, φθορά προκλήθηκε από λάθος χειρισμό ή την μη ορθή χρήση του μηχανήματος, η εγγύηση ΔΕΝ θεωρείται έγκυρη.

Πριν την προπόνηση βεβαιωθείτε πως φοράτε τον κατάλληλο ρουχισμό, όπως αθλητικά παπούτσια, αθλητικές φόρμες κλπ

Οποιαδήποτε προπόνηση να εκτελείται τουλάχιστον 40' (λεπτά) μετά το γεύμα.

Πριν την προπόνηση θα πρέπει να προηγηθεί κατάλληλη προθέρμανση, ώστε να αποφύγετε τους τραυματισμούς.

Χρήστες που πάσχουν από υψηλή πίεση θα πρέπει να συμβουλευτούν τον προσωπικό γιατρό τους πριν την χρήση του μηχανήματος.

Μην χρησιμοποιείτε ξένα εξαρτήματα ή αντικείμενα στο μηχάνημα, πλην αυτών που έρχονται στη συσκευασία του.

ΣΥΝΤΗΡΗΣΗ

1) Η εγγύηση θα θεωρείται έγκυρη μόνο εάν το μηχάνημα χρησιμοποιήθηκε και συντηρήθηκε ορθά.

2) Πριν την χρήση του μηχανήματος βεβαιωθείτε πως το σύστημα ρύθμισης ύψους της σέλας έχει εισχωρήσει στην αντίστοιχη εσοχή και έχει σφίξει, ώστε να αποφύγετε την απρόβλεπτη καθίζηση της σέλας.

3) Το μηχάνημα προορίζεται για χρήση εντός κλειστού χώρου (κατοικία, χώρο εκγύμνασης κλπ)

2 χρόνια εγγύηση μεταλλικού σκελετού
12 μήνες εγγύηση για λοιπά εξαρτήματα

4) Κακομεταχείριση, αμέλεια, τυχόν ατυχήματα ή ζημιές καθώς και η μη αναγνωρισμένη από τον κατασκευαστή τροποποίηση λειτουργίας του μηχανήματος, αυτόματος καθιστά ΜΗ έγκυρη την εγγύηση.

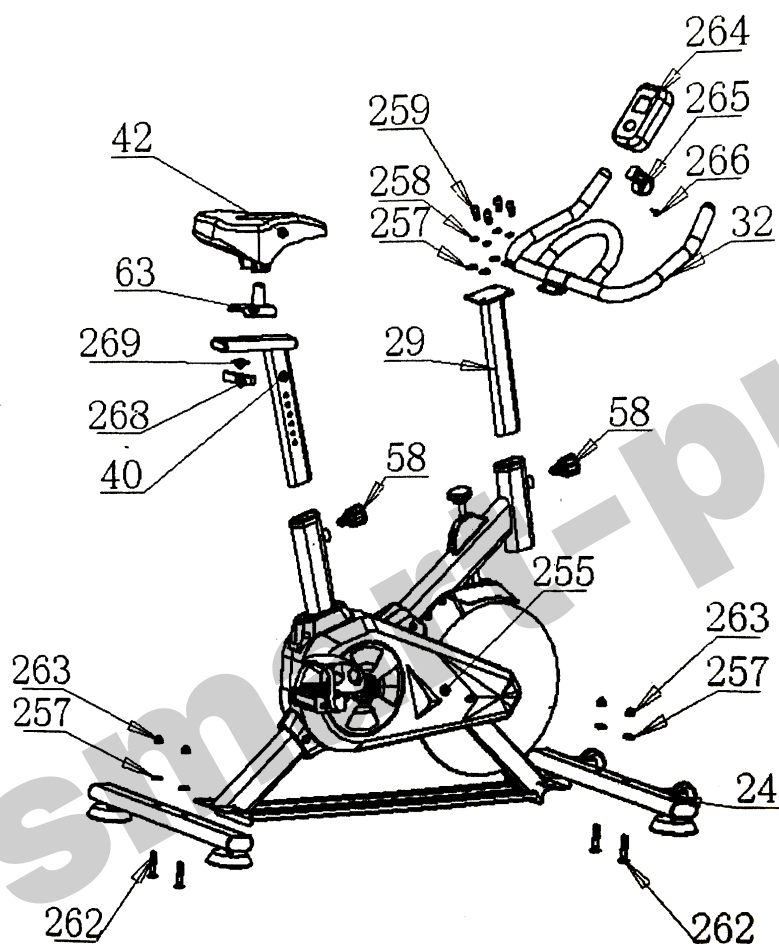

ΟΔΗΓΙΕΣ ΣΥΝΑΡΜΟΛΟΓΗΣΗΣ

Βήμα 1

Αφαιρέστε τα εξαρτήματα από το κουτί και τοποθετήστε τα στο πάτωμα.

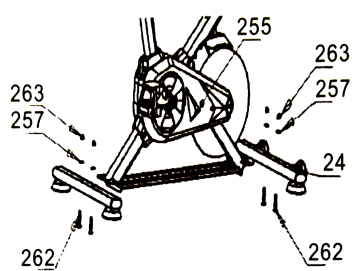

Συναρμολογήστε το πίσω πόδι με βίδες (262), παξιμάδι (257) και παξιμάδι με καπάκι (263) στο σκελετό (255).

Προσοχή στην συναρμολόγηση των πεντάλ. Βεβαιωθείτε πως το δεξί πεντάλ τοποθετήθηκε στην δεξιά μεριά του ποδηλάτου και το αριστερό στην αριστερή μεριά, όπως κάθεστε πάνω στο ποδήλατο.

Βήμα 2

1) Εισάγετε τον σωλήνα καθίσματος (40) στο σκελετό (255) και σφίξτε με βίδες (58).

2) Τοποθετήστε το κάθισμα (42) πάνω στο ελατήρια καθίσματος (63), έπειτα τοποθετήστε την ροδέλα (269) μαζί με το χερούλι (268) στον σωλήνα καθίσματος.

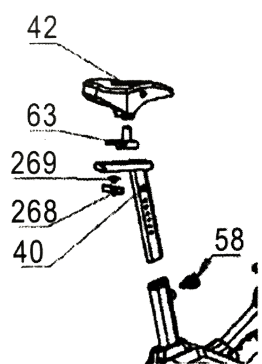

Βήμα 3

1) Εισάγετε την βάση τιμονιού (29) στον σκελετό (255) σφίξτε τα μαζί με βίδα (58)

2) Σφίξτε το τιμόνι (32) με την βάση τιμονιού (29) με βίδα (259), ροδέλα (258) και ροδέλα (257)

3) Σφίξτε τη οθόνη (264) στην βάση (265) με την βίδα (266).

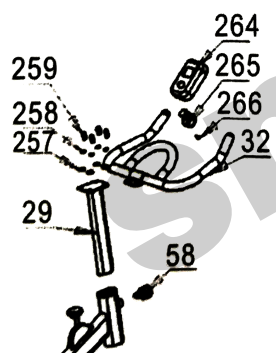

Αριθμός	Περιγραφή	Μέγεθος	Ποσότητα
262	Μπουλόνι	M8 x 40	4
257	Ροδέλα	Φ8	4
263	Παξιμάδι με καπάκι	M8	4
	Πίσω πόδι		1
			4
255	Σκελετός		1
R	Δεξί πετάλι		1
24	Μπροστά πόδι		1
58	Χερούλι		2
L	Αριστερό πετάλι		1
268	Χερούλι		1
269	Ροδέλα μεγάλη		1
40	Σωλήνας καθίσματος		1
63	Ελατήρια καθίσματος		1
42	Κάθισμα		1
29	Σωλήνας τιμονιού		1
32	Τιμόνι		1
266	Βίδες	ST 4.2 x 32	1
265	Βάση Οθόνης		1
264	Οθόνη		1
259	Βίδα		4
258	Ροδέλα	Φ8	4
257	Ροδέλα	Φ8	4